



greenteQ Rollladenmotoren ^{P07}

AUSGABE 2020



greenteQ – die starke Eigenmarke von VBH.

Hohe Qualität. Gutes Preis-Leistungs-Verhältnis.

Mit greenteQ bieten wir Ihnen ein breites Sortiment, das sich durch hohe Qualität, ein gutes Preis-Leistungs-Verhältnis und einen eigenständigen Markenauftritt auszeichnet.

Der Markenname setzt sich aus unserer Hausfarbe Grün, dem Begriff Technik und einem Q, das für unsere Qualitätsansprüche steht, zusammen.

Das greenteQ Sortiment ergänzt unser bisheriges Programm an starken Markenprodukten, auf die wir weiterhin setzen, und rundet es sinnvoll ab. greenteQ verschafft uns die nötige Unabhängigkeit am Markt.

Mit dieser Broschüre stellen wir Ihnen die greenteQ Rollladenmotoren vor und zeigen Ihnen die Vorteile auf, die eine Motorisierung mit sich bringt. Sie werden feststellen, dass ein motorisierter Rollladen kein wirklich großer Aufwand ist. Der zusätzliche Nutzen und der höhere Komfort werden Sie begeistern.

Überzeugen Sie sich selbst!

www.greenteQ.info



Rolladenmotoren für mehr Komfort und Sicherheit.

Alles dreht sich um den stetig wachsenden Markt der Motorisierung von Rollläden für mehr Komfort, mehr Sicherheit und der Möglichkeit der effizienteren Energienutzung und der Einsparung von Ressourcen. Mit dem Sortiment der greenteQ Rollladenmotoren lassen sich Rollläden problemlos motorisieren. Das Sortiment bieten wir in verschiedenen Einbaugrößen mit und ohne Funk an. Die Motoren sind robust, zuverlässig, langlebig und absolut wartungsfrei. Sie arbeiten präzise und leise; ein integrierter Thermostat verhindert zudem eine Beschädigung durch Überlastung. Mit 5 Jahren Funktionsgarantie unterstreichen wir unseren Qualitätsanspruch. Unser reichhaltiges Zubehör rundet das Programm ab.

- ✓ **Mehr Sicherheit.**
- ✓ **Mehr Komfort.**
- ✓ **Energiesparen durch bessere Isolierung.**
- ✓ **Ansprechendes Design in den Wohnräumen.**
- ✓ **Einfache Installation.**



INHALT:

Technische Daten der greenteQ Rollladenmotoren.....	Seite 04 - 05
greenteQ Mechanische Rollladenmotoren	Seite 06 - 09
Mechanischer Rollladenmotor	Seite 06 - 07
Zubehör	Seite 08 - 09
greenteQ Elektronische Rollladenmotoren	Seite 10 - 13
Elektronischer Rollladenmotor	Seite 10 - 11
Zubehör	Seite 12 - 13
greenteQ Funk-Rollladenmotoren	Seite 14 - 17
Funk-Rollladenmotor	Seite 14 - 15
Zubehör	Seite 16 - 17

greenteQ ROLLADENMOTOREN

ÜBERSICHT

DREHMOMENT /
ZUGKRAFT

STROM

LEISTUNG

GEWICHT
(MOTOR UND ANPÄTZSATZ)

A. AUSSENDURCHMESSER

D. ANTRIEBSLÄNGE

EINSTECKTIEFE

ZUGLEISTUNG
(HOHE MAX. 2,5 M)

MECHANIK S.5

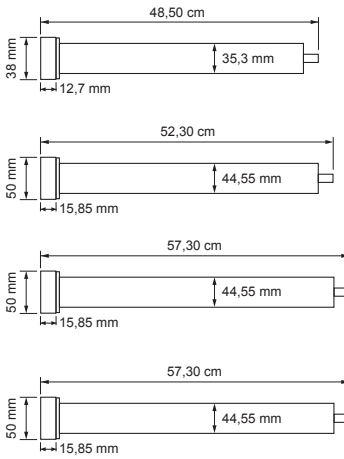

Model	Drehmoment / Zugkraft	Strom	Leistung	Gewicht	A. Aussendurchmesser	D. Antriebslänge	Einstecktiefe	Zugleistung
Mini	9 Nm	0,48 A	110 W	1,06 kg	35,3 mm	48,5 cm	47,2 cm	18 kg
Micro	10 Nm	0,52 A	120 W	1,77 kg	44,55 mm	52,3 cm	50,7 cm	18 kg
Ultra	20 Nm	0,70 A	160 W	1,94 kg	44,55 mm	57,3 cm	55,7 cm	37 kg
Mega	40 Nm	1,04 A	240 W	2,03 kg	44,55 mm	57,3 cm	55,7 cm	74 kg

ELEKTRONIK S.9

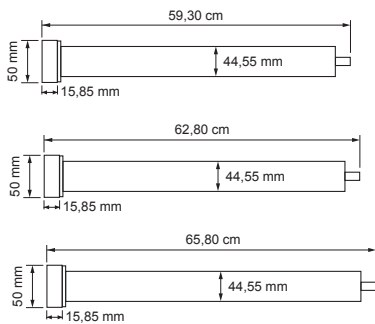

Model	Drehmoment / Zugkraft	Strom	Leistung	Gewicht	A. Aussendurchmesser	D. Antriebslänge	Einstecktiefe	Zugleistung
Micro	10 Nm	0,52 A	120 W	2,03 kg	44,55 mm	59,3 cm	57,7 cm	18 kg
Ultra	20 Nm	0,70 A	160 W	2,17 kg	44,55 mm	62,8 cm	61,2 cm	37 kg
Mega	40 Nm	1,04 A	240 W	2,31 kg	44,55 mm	65,8 cm	64,2 cm	74 kg

FUNK S. 13

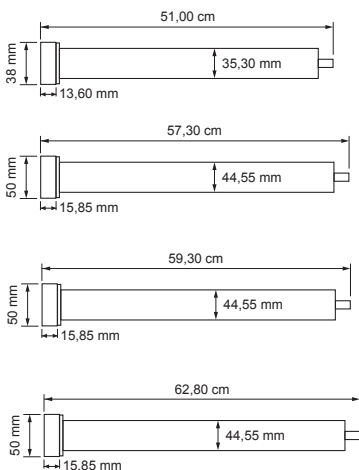

Model	Drehmoment / Zugkraft	Strom	Leistung	Gewicht	A. Aussendurchmesser	D. Antriebslänge	Einstecktiefe	Zugleistung
Mini	9 Nm	0,48 A	110 W	1,17 kg	35,30 mm	51,0 cm	49,6 cm	18 kg
Micro	10 Nm	0,52 A	120 W	1,99 kg	44,55 mm	57,3 cm	55,7 cm	18 kg
Ultra	20 Nm	0,70 A	160 W	2,13 kg	44,55 mm	59,3 cm	57,7 cm	37 kg
Mega	40 Nm	1,04 A	240 W	2,26 kg	44,55 mm	62,8 cm	61,2 cm	74 kg

greenteQ ROLLADENMOTOREN ÜBERSICHT

B: KOPFDURCHMESSER

C: KOPFBREITE

LAUFZEIT

ROLLADENWELLE

ANSCHLUSS

ENDSCHALTERBEREICH

SCHUTZART

VDE-ZERTIFIZIERUNG

38,0 mm	12,7 mm	4 min	40 mm	230 V	40	IP44	ja	Mini
50,0 mm	15,85 mm	4 min	60 mm	230 V	28	IP44	ja	Micro
50,0 mm	15,85 mm	4 min	60 mm	230 V	28	IP44	ja	Ultra
50,0 mm	15,85 mm	4 min	60 mm	230 V	28	IP44	ja	Mega

MECHANIK S.5

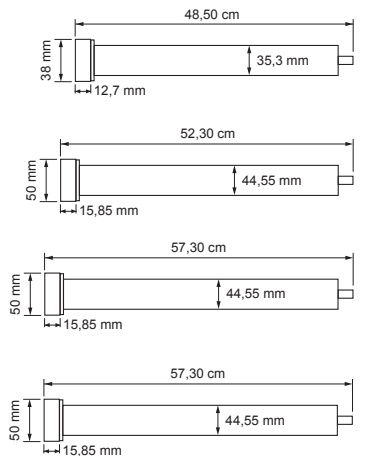

50,0 mm	15,85 mm	4 min	60 mm	230 V	∞	IP44	ja	Micro
50,0 mm	15,85 mm	4 min	60 mm	230 V	∞	IP44	ja	Ultra
50,0 mm	15,85 mm	4 min	60 mm	230 V	∞	IP44	ja	Mega

ELEKTRONIK S.9

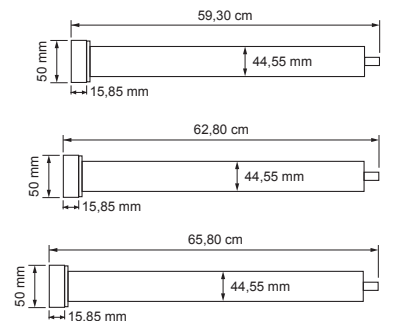

38,0 mm	13,60 mm	4 min	40 mm	230 V	∞	IP44	ja	Mini
50,0 mm	15,85 mm	4 min	60 mm	230 V	∞	IP44	ja	Micro
50,0 mm	15,85 mm	4 min	60 mm	230 V	∞	IP44	ja	Ultra
50,0 mm	15,85 mm	4 min	60 mm	230 V	∞	IP44	ja	Mega

FUNK S. 13

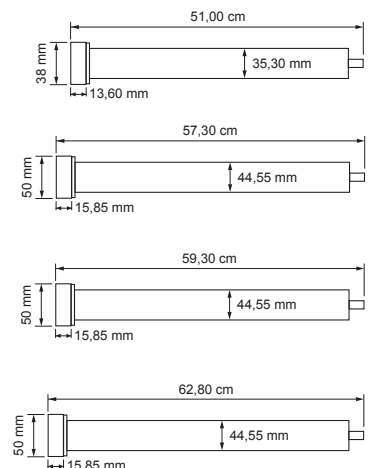

Unser Qualitätsanspruch für Sie



Mit dem Kauf der greenteQ Rollladenmotoren erhalten Sie eine 5-jährige Garantieleistung* auf die Funktion. Wir prüfen jeden Motor vor Auslieferung. Darüber hinaus führen wir immer wieder Langzeittests in unseren Testlaboren durch, um zu gewährleisten, dass Ihr greenteQ Rollladenmotor zu 100% funktioniert und Ihren Ansprüchen gerecht wird.

* Die Inanspruchnahme setzt eine fachgerechte Installation und einen sachgerechten Gebrauch voraus. Jegliche Folgeschäden und Kosten bedingt durch fehlerhaften Einbau, Anschluss, Bedienungsfehler oder unsachgemäßen Transport sind von der Garantie ausgeschlossen.

Technische Hotline



Sollten Sie bei der Installation Probleme haben oder eine Funktionsstörung bemerken, haben wir eine technische Hotline für Sie eingerichtet, die Sie unterstützt.

Innerhalb Deutschlands: 0800 212 29 99 (kostenfrei)

Außerhalb Deutschlands: +49 3221 212 29 99 (gebührenpflichtig)

Erreichbarkeit:

Mo - Do von 8:00 - 17:00 Uhr

Freitag von 8:00 - 14:00 Uhr

Sprachen:

deutsch und englisch

Unser Tipp für Sie



Sollten Sie bereits einen mechanischen oder elektronischen Rollladenmotor besitzen, können Sie diesen mit Hilfe des externen Funkempfängers von greenteQ schnell und einfach zu einem Funk-Rollladenmotor umbauen.



Der Empfänger ist von seinen Maßen her so kompakt gestaltet, dass er mühelos im Rollladenkasten untergebracht werden kann.

greenteQ ROLLADENMOTOREN

Mechanische Rollladenmotoren



greenteQ Mechanischer Rollladenmotor

Der mechanische greenteQ Rohrmotor für Rollladenelemente ab 40er Welle: Ein bewährter und robuster Antrieb für Rollläden, Sonnenschutz, Screens und Filmleinwände. Die hohe Zugkraft von bis zu 40 Nm lässt die optimale Motorisierung von schweren Rollläden und Behängen zu. Die Endabschaltung lässt sich einfach und fein abgestuft einstellen. Die Motoren sind vom VDE-Institut geprüft und zertifiziert.

Lieferumfang:

Rollladenmotor, Anleitung, vormontierter Adaptersatz 40 mm (für 40er Rollladenwelle) bzw. 60 mm (für 60er Rollladenwelle) inklusive Adapterkupplung, Einstellwerkzeug und Anschlusskabel 2,5 m.

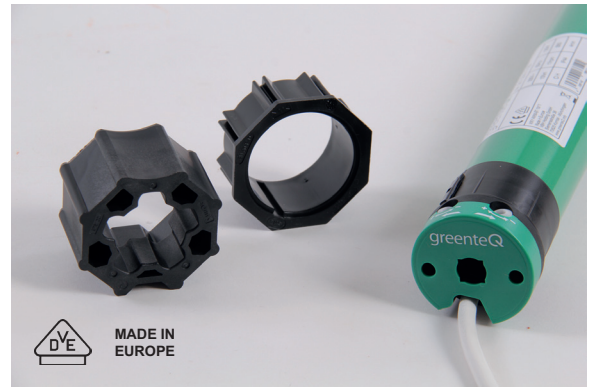

Maße	Mini	Micro	Ultra	Mega
A	35,3 mm	44,55 mm	44,55 mm	44,55 mm
B	38 mm	50 mm	50 mm	50 mm
C	12,7 mm	15,85 mm	15,85 mm	15,85 mm
D	48,5 cm	52,3 cm	57,3 cm	57,3 cm

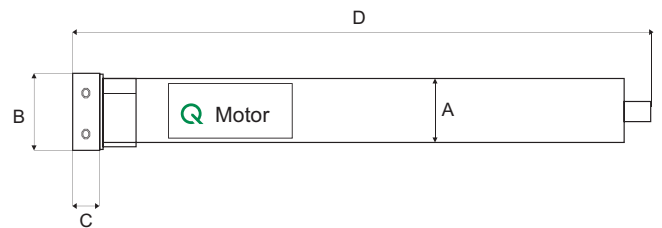

Typ	Rollladenwelle	Zugleistung	Leistung	Antriebslänge D	Einstecktiefe	VBH Artikel-Nr.
Mini	40er	9 Nm / 18 kg	110 W	48,5 cm	47,2 cm	217 274 7185
Micro	60er	10 Nm / 18 kg	120 W	52,3 cm	50,7 cm	217 274 7187
Ultra	60er	20 Nm / 37 kg	160 W	57,3 cm	55,7 cm	217 274 7188
Mega	60er	40 Nm / 74 kg	240 W	57,3 cm	55,7 cm	217 274 7189

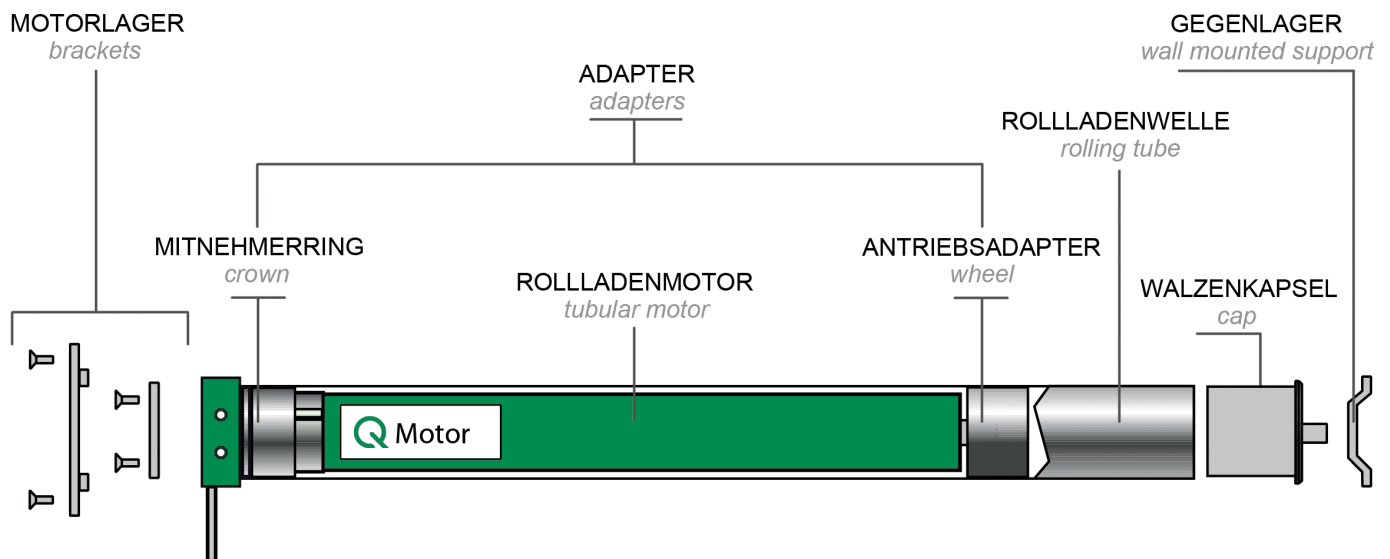

greenteQ ROLLADENMOTOREN

Zubehör für mechanische Rollladenmotoren

Universallager-Metall

Universallager-Metall für Mini-Motoren mit 40er Welle.

Einsetzbar bei mechanischen und Funk-Antrieben bis 10 Nm.

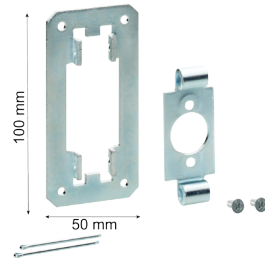

Farbe	VBH Artikel-Nr.
grau	217 271 9972

Blendkastenlager-PVC

Blendkastenlager-PVC für Mini-Motoren mit 40er Welle und Micro- sowie Ultra-Motoren mit 60er Welle. Einsetzbar bei mechanischen, elektronischen und Funk-Antrieben bis 20 Nm zur problemlosen Montage im Vorbaulement ohne Schrauben.



Farbe	VBH Artikel-Nr.
schwarz	217 271 9973

Abrollager-Metall/PVC

Abrollager-Metall/PVC für Mini-Motoren mit 40er Welle sowie Micro-, Ultra- und Mega-Motoren mit 60er Welle. Einsetzbar bei mechanischen, elektronischen und Funk-Antrieben bis 40 Nm zur problemlosen Montage im Fertighaus mit Abrollfunktion.

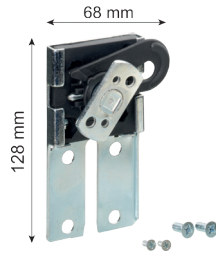

Farbe	VBH Artikel-Nr.
grau/schwarz	217 271 9974

Schnellmontagelager-PVC

Universallager-Metall/PVC für Mini-Motoren mit 40er Welle sowie Micro- und Ultra-Motoren mit 60er Welle. Einsetzbar bei mechanischen, elektronischen und Funk-Antrieben bis 20 Nm zur problemlosen Montage im Aufsatzkasten/Blendkasten, passend auch für VEKA.

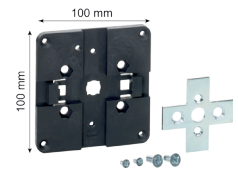

Farbe	VBH Artikel-Nr.
schwarz/grau	217 271 9975

greenteQ Universal-Einstellkabel

greenteQ Einstellhilfskabel mit Folientastatur für mechanische, elektronische und Funk-Rollladenmotoren. Zuleitung 3 m mit Schukowinkelstecker. Ableitung 0,75 m mit Wago Einzelklemmen. Lieferung inkl. Bedienungsanleitung.



Schutzart	VBH Artikel-Nr.
IP 20	217 271 8804

greenteQ Funk Externer Empfänger

Externer Empfänger, einfache Funklösung für vorhandene Standardantriebe, beliebt bei Umrüstung. Lieferung inkl. Bedienungsanleitung.



Schutzart	VBH Artikel-Nr.
IP 44	217 271 6663

Motorlager 10x10 für 40 mm Welle

Motorlager 10x10 mm mit Vierkant für Mini-Motoren mit 40er Welle. Einsetzbar bei mechanischen und Funk-Antrieben bis 10 Nm.

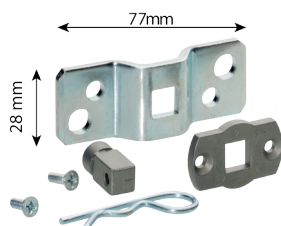

Farbe	VBH Artikel-Nr.
grau	217 271 9988

Motorlager 10x10 für 60 mm Welle

Motorlager 10x10 mm mit Vierkant für Micro- und Ultra-Motoren mit 60er Welle. Einsetzbar bei mechanischen, elektronischen und Funk-Antrieben bis 20 Nm.



Farbe	VBH Artikel-Nr.
grau	217 271 9986

greenteQ ROLLADENMOTOREN

Zubehör für mechanische Rollladenmotoren

Adaptersatz für 50 mm Achtkantwelle

Adaptersatz 50 mm Achtkant für Micro-, Ultra- und Mega-Motoren. Einsetzbar bei mechanischen, elektronischen und Funk-Antrieben, passend für eine 50 mm Achtkantwelle.



Farbe	VBH Artikel-Nr.
schwarz	217 274 7196

Adaptersatz für 70 mm Achtkantwelle

Adaptersatz 70 mm Achtkant für Micro-, Ultra- und Mega-Motoren. Einsetzbar bei mechanischen, elektronischen und Funk-Antrieben, passend für eine 70 mm Achtkantwelle.



Farbe	VBH Artikel-Nr.
schwarz	217 274 7197

Trennrelais R1-UNI-230

Rollladen-Trennrelais, um kabelgebundene Motoren miteinander zu koppeln. Notwendig bei mechanischen Motoren ab dem 1. Antrieb und bei elektronischen Antrieben ab dem 3. Antrieb.



Schutzart	VBH Artikel-Nr.
IP 20	217 271 9991

Knebelschalter AP

Knebelschalter zur Aufputz-Montage, rastend / tastend umbaubar, 1-polig, 10 A.



Typ	VBH Artikel-Nr.
1-polig	346 125 0000

Unser Qualitätsanspruch für Sie



Mit dem Kauf der greenteQ Rollladenmotoren erhalten Sie eine 5-jährige Garantieleistung* auf die Funktion. Wir prüfen jeden Motor vor Auslieferung. Darüber hinaus führen wir immer wieder Langzeittests in unseren Testlaboren durch, um zu gewährleisten, dass Ihr greenteQ Rollladenmotor zu 100% funktioniert und Ihren Ansprüchen gerecht wird.

* Die Inanspruchnahme setzt eine fachgerechte Installation und einen sachgerechten Gebrauch voraus. Jegliche Folgeschäden und Kosten bedingt durch fehlerhaften Einbau, Anschluss, Bedienungsfehler oder unsachgemäßen Transport sind von der Garantie ausgeschlossen.

Technische Hotline



Sollten Sie bei der Installation Probleme haben oder eine Funktionsstörung bemerken, haben wir eine technische Hotline für Sie eingerichtet, die Sie unterstützt.

Innerhalb Deutschlands: 0800 212 29 99 (kostenfrei)

Außerhalb Deutschlands: +49 3221 212 29 99 (gebührenpflichtig)

Erreichbarkeit:

Mo - Do von 8:00 - 17:00 Uhr

Freitag von 8:00 - 14:00 Uhr

Sprachen:

deutsch und englisch

Unser Tipp für Sie



Sollten Sie bereits einen mechanischen oder elektronischen Rollladenmotor besitzen, können Sie diesen mit Hilfe des externen Funkempfängers von greenteQ schnell und einfach zu einem Funk-Rollladenmotor umbauen.



Der Empfänger ist von seinen Maßen her so kompakt gestaltet, dass er mühelos im Rollladenkasten untergebracht werden kann.

greenteQ ROLLADENMOTOREN

Elektronische Rollladenmotoren



greenteQ Elektronischer Rollladenmotor

Der elektronische greenteQ Rohrmotor für Rollladenelemente mit 60er Welle, der clevere Antrieb mit einem vollautomatischen Plug&Play Modus. Stößt der Rollladen beim Herunterfahren auf ein festes Hindernis, registriert der Motor dies und reagiert mit einem STOP oder einer Gegenbewegung. Somit wird der Rollladen-, Sach- und Personenschutz gewährleistet. Außerdem schaltet sich der Motor selbstständig ab, wenn der Rollladenpanzer frostbedingt in den Führungsschienen stecken bleibt. So werden Beschädigungen am Rollladen verhindert. **Zwingend notwendig bei der Montage dieses Plug&Play-Motors sind Wellenclipverbinder, um die Funktion im vollem Umfang zu gewährleisten - Siehe Seite 13.** Die Motoren sind vom VDE-Institut geprüft und zertifiziert.

Lieferumfang:

Rollladenmotor, Anleitung, vormontierter Adaptersatz 60 mm inklusive Adapterkupplung und Anschlusskabel 2,5 m.



Maße	Micro	Ultra	Mega
A	44,55 mm	44,55 mm	44,55 mm
B	50 mm	50 mm	50 mm
C	15,85 mm	15,85 mm	15,85 mm
D	59,3 cm	62,8 cm	65,8 cm

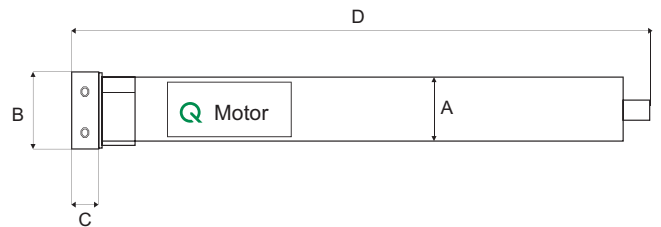

Typ	Rollladenwelle	Zugleistung	Leistung	Antriebslänge D	Einstecktiefe	VBH Artikel-Nr.
Micro	60er	10 Nm / 18 kg	120 W	59,3 cm	57,7 cm	217 274 7190
Ultra	60er	20 Nm / 37 kg	160 W	62,8 cm	61,2 cm	217 274 7191
Mega	60er	40 Nm / 74 kg	240 W	65,8 cm	64,2 cm	217 274 7192

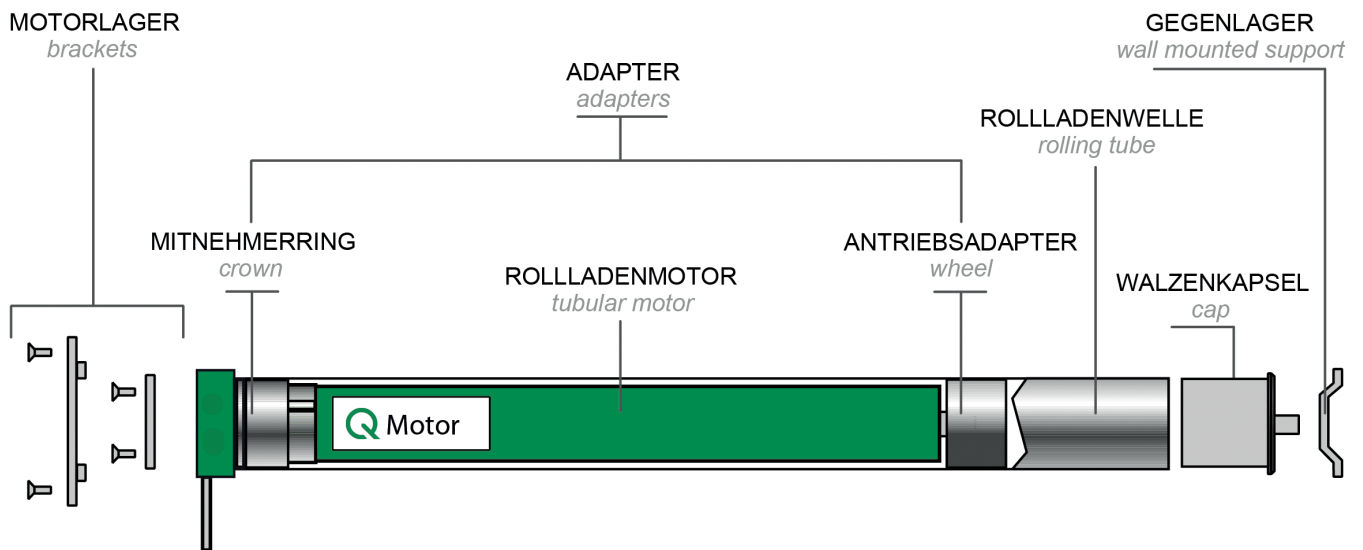

greenteQ ROLLADENMOTOREN

Zubehör für elektronische Rollladenmotoren

Blendkastenlager-PVC

Blendkastenlager-PVC für Mini-Motoren mit 40er Welle sowie Micro- und Ultra-Motoren mit 60er Welle.

Einsetzbar bei mechanischen, elektronischen und Funk-Antrieben bis 20 Nm zur problemlosen Montage im Vorbauelement ohne Schrauben.



Farbe	VBH Artikel-Nr.
schwarz	217 271 9973

Abrollager-Metall/PVC

Abrollager-Metall/PVC für Mini-Motoren mit 40er Welle sowie Micro-, Ultra- und Mega-Motoren mit 60er Welle.

Einsetzbar bei mechanischen, elektronischen und Funk-Antrieben bis 40 Nm zur problemlosen Montage im Fertigkasten mit Abrollfunktion.

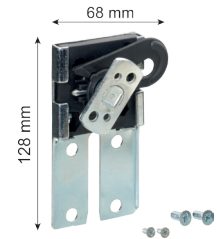

Farbe	VBH Artikel-Nr.
grau/schwarz	217 271 9974

Schnellmontagelager-PVC

Universallager-Metall/PVC für Mini-Motoren mit 40er Welle sowie Micro-, Ultra-Motoren mit 60er Welle.

Einsetzbar bei mechanischen, elektronischen und Funk-Antrieben bis 20 Nm zur problemlosen Montage im Aufsatzkasten/Blendkasten, passend auch für VEKA.

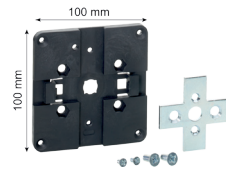

Farbe	VBH Artikel-Nr.
schwarz/grau	217 271 9975

Motorlager 10x10 für 60 mm Welle

Motorlager 10x10mm mit Vierkant für Micro- und Ultra-Motoren mit 60er Welle.

Einsetzbar bei mechanischen, elektronischen und Funk-Antrieben bis 20 Nm.

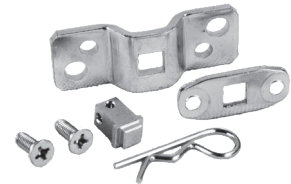

Farbe	VBH Artikel-Nr.
grau	217 271 9986

greenteQ Universal-Einstellkabel

greenteQ Einstellhilfskabel mit Folientastatur für mechanische, elektronische und Funk-Antrieben. Zuleitung 3 m mit Schukowinkelstecker. Ableitung 0,75 m mit Wago Einzelklemmen.

Lieferung inkl. Bedienungsanleitung.



Schutzart	VBH Artikel-Nr.
IP 20	217 271 8804

greenteQ Funk Externer Empfänger

Externer Empfänger, einfache Funklösung für vorhandene Standardantriebe, beliebt bei Umrüstung.

Lieferung inkl. Bedienungsanleitung



Schutzart	VBH Artikel-Nr.
IP 44	217 271 6663

Adaptersatz für 50 mm Achtkantwelle

Adaptersatz 50mm Achtkant für Micro-, Ultra- und Mega-Motoren.

Einsetzbar bei mechanischen, elektronischen und Funk-Antrieben, passend für eine 50mm Achtkantwelle.



Farbe	VBH Artikel-Nr.
schwarz	217 274 7196

Adaptersatz für 70 mm Achtkantwelle

Adaptersatz 70mm Achtkant für Micro-, Ultra- und Mega-Motoren.

Einsetzbar bei mechanischen, elektronischen und Funk-Antrieben, passend für eine 70mm Achtkantwelle.



Farbe	VBH Artikel-Nr.
schwarz	217 274 7197

greenteQ ROLLADENMOTOREN

Zubehör für elektronische Rollladenmotoren

Trennrelais R1-UNI-230

Rollladen-Trennrelais, um kabelgebundene Motoren miteinander zu koppeln. Notwendig bei mechanischen Motoren ab dem 1. Antrieb und bei elektronischen Antrieben ab dem 3. Antrieb.



Schutzart	VBH Artikel-Nr.
IP 20	217 271 9991

Knebelschalter AP

Knebelschalter zur Aufputz-Montage, rastend / tastend umbaubar, 1-polig, 10 A.



Typ	VBH Artikel-Nr.
1-polig	346 125 0000

Wellenclipverbinder 1-gliedrig

Rollladen-Wellenclipverbinder, 1-gliedrig. Notwendig bei der Montage elektronischer Rollladenmotoren. Gewährleistet die automatische Endlagenerkennung, Hinderniserkennung, Frosterkennung und wirkt zusätzlich einbruchhemmend. Einsetzbar bis 40 Nm.



Farbe	VBH Artikel-Nr.
schwarz/grau	217 271 9993

Wellenclipverbinder 2-gliedrig

Rollladen-Wellenclipverbinder, 2-gliedrig. Notwendig bei der Montage elektronischer Rollladenmotoren. Gewährleistet die automatische Endlagenerkennung, Hinderniserkennung, Frosterkennung und wirkt zusätzlich einbruchhemmend. Einsetzbar bis 40 Nm.

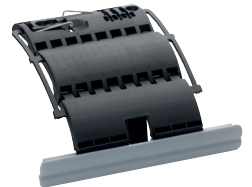

Farbe	VBH Artikel-Nr.
schwarz/grau	217 271 9994

Wellenclipverbinder 3-gliedrig

Rollladen-Wellenclipverbinder, 3-gliedrig. Notwendig bei der Montage elektronischer Rollladenmotoren. Gewährleistet die automatische Endlagenerkennung, Hinderniserkennung, Frosterkennung und wirkt zusätzlich einbruchhemmend. Einsetzbar bis 40 Nm.

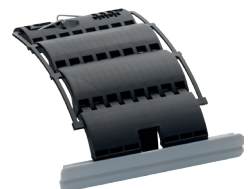

Farbe	VBH Artikel-Nr.
schwarz/grau	217 271 9995

Unser Qualitätsanspruch für Sie



Mit dem Kauf der greenteQ Rolladenmotoren erhalten Sie eine 5-jährige Garantieleistung* auf die Funktion. Wir prüfen jeden Motor vor Auslieferung. Darüber hinaus führen wir immer wieder Langzeittests in unseren Testlaboren durch, um zu gewährleisten, dass Ihr greenteQ Rolladenmotor zu 100% funktioniert und Ihren Ansprüchen gerecht wird.

* Die Inanspruchnahme setzt eine fachgerechte Installation und einen sachgerechten Gebrauch voraus. Jegliche Folgeschäden und Kosten bedingt durch fehlerhaften Einbau, Anschluss, Bedienungsfehler oder unsachgemäßen Transport sind von der Garantie ausgeschlossen.

Technische Hotline



Sollten Sie bei der Installation Probleme haben oder eine Funktionsstörung bemerken, haben wir eine technische Hotline für Sie eingerichtet, die Sie unterstützt.

Innerhalb Deutschlands: 0800 212 29 99 (kostenfrei)
Außerhalb Deutschlands: +49 3221 212 29 99 (gebührenpflichtig)

Erreichbarkeit:
Mo - Do von 8:00 - 17:00 Uhr
Freitag von 8:00 - 14:00 Uhr

Sprachen:
deutsch und englisch

Unser Tipp für Sie



everHome ist eine Smart Home-Lösung, die ganz und gar ihre Dienste in der Cloud anbietet. Der Nutzer kann über Smartphone und Tablet seine Geräte direkt steuern, die Beleuchtung zu bestimmten Uhrzeiten schalten und die Jalousien automatisiert fahren lassen. Diese automatisierten Vorgänge lassen sich im everHome Portal im Browser bequem hinterlegen.

Im everHome Portal unter <https://everhome.de> können Sie bequem Ihre Funk-Rolladenmotoren von greenteQ als Geräte hinzufügen. Geben Sie lediglich den Hersteller greenteQ und das Funk-Rolladenmodell an und schon ist der greenteQ Rolladenmotor funktionsfähig. Über die everHome CloudBox verbinden Sie die greenteQ Funk-Rolladenmotoren mit dem Internet und schon lassen sich Ihre Jalousien über die everHome App für Android oder iOS bedienen und automatisieren.

greenteQ Funk-Rolladenmotor

Der greenteQ Funk-Rohrmotor für Rolladenelemente ab 40er Welle. Die Funk-Rohrmotoren der Marke greenteQ vereinen die Vorzüge der bewährten Funktechnologie und sind optimal für die Neuinstallation oder auch Renovierung von Rollläden, Markisen und Screens. Ihre Technologie macht die aufwendige und oftmals sichtbare Verdrahtung zu Schalter oder Steuerzentrale überflüssig. Programmieren Sie die Endlageneinstellung ganz einfach ohne Werkzeug oder Spezialkabel über den Funksender. Dieses System ist jederzeit um weitere Sender erweiterbar, egal ob zur Einzelbedienung oder Gruppenbildung. Die Antriebe sind vom VDE-Institut geprüft und zertifiziert.

Lieferumfang:

Rolladenmotor, Anleitung, vormontierter Adaptersatz 40 mm (für 40er Rolladenwelle) bzw. 60 mm (für 60er Rolladenwelle) inklusive Adapterkupplung und Anschlusskabel 2,5 m.



Maße	Mini	Micro	Ultra	Mega
A	35,30 mm	44,55 mm	44,55 mm	44,55 mm
B	38 mm	50 mm	50 mm	50 mm
C	13,60 mm	15,85 mm	15,85 mm	15,85 mm
D	51,0 cm	57,3 cm	59,3 cm	62,8 cm

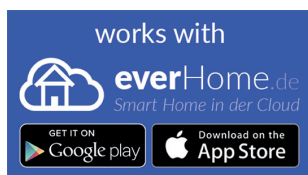
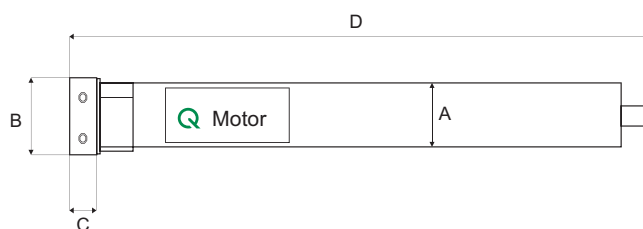

Typ	Rolladenwelle	Zugleistung	Leistung	Antriebslänge D	Einstecktiefe	VBH Artikel-Nr.
Mini	40er	9 Nm / 18 kg	110 W	51,0 cm	49,6 cm	217 274 7186
Micro	60er	10 Nm / 18 kg	120 W	57,3 cm	55,7 cm	217 274 7193
Ultra	60er	20 Nm / 37 kg	160 W	59,3 cm	57,7 cm	217 274 7194
Mega	60er	40 Nm / 74 kg	240 W	62,8 cm	61,2 cm	217 274 7195

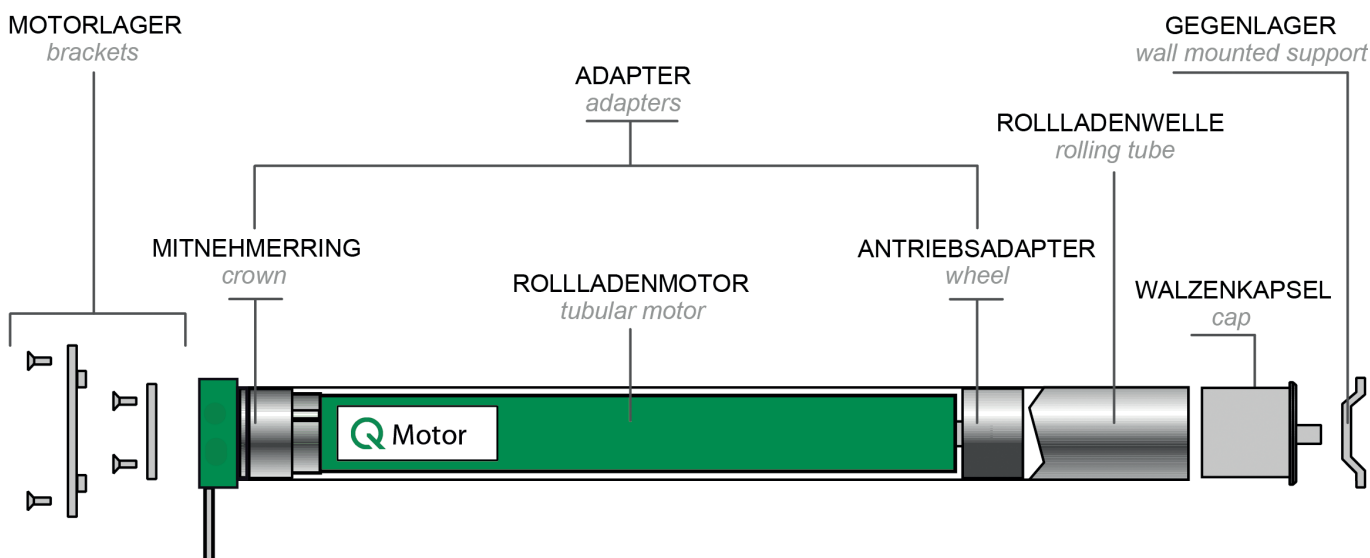

greenteQ ROLLADENMOTOREN

Zubehör für Funk-Rolladenmotoren

greenteQ Funk 1-Kanal Wandsender

1-Kanal Wandsender zur Einzel-, Gruppen- oder Zentralbedienung, Batteriebetrieb mit 1 x CR 2430 / 3,0 V. Lieferung inkl. Batterie und Bedienungsanleitung.



Schutzart	VBH Artikel-Nr.
IP 30	217 271 6660

greenteQ Funk 1-Kanal Handsender

1-Kanal Handsender zur Einzel-, Gruppen- oder Zentralbedienung, Batteriebetrieb mit 1 x CR 2430 / 3,0 V. Lieferung inkl. Batterie, Wandhalter, Befestigung und Bedienungsanleitung.



Schutzart	VBH Artikel-Nr.
IP 30	217 271 6658

greenteQ Funk 5-Kanal Handsender

5-Kanal Handsender zur Einzel-, Gruppen- oder Zentralbedienung, Batteriebetrieb mit 1 x CR 2430 / 3,0 V. Lieferung inkl. Batterie, Wandhalter, Befestigung und Bedienungsanleitung.



Schutzart	VBH Artikel-Nr.
IP 30	217 271 6659

greenteQ Funk 16-Kanal Handsender

16-Kanal Handsender zur Einzel-, Gruppen- oder Zentralbedienung, Batteriebetrieb mit 2 x AAA 1,5 V Micro. Lieferung inkl. Batterien, Wandhalter, Befestigung und Bedienungsanleitung.



Schutzart	VBH Artikel-Nr.
IP 30	217 271 6662

greenteQ Funk Zeitschaltuhr/Handsender

6-Kanal Handsender mit Zeitschaltuhr, einsetzbar als Einzel-, Gruppen- oder Zentralbedienung. Weitere Optionen: Tages- und Wochenprogramm, Dämmerungsfunktion, Urlaubsschaltung sowie Zufallsgenerator; bis zu 6 Fahrbefehle pro Tag möglich, Batteriebetrieb mit 2 x AAA 1,5 V Micro. Lieferung inkl. Batterien, Wandhalter, Befestigung und Bedienungsanleitung.



Schutzart	VBH Artikel-Nr.
IP 30	217 271 6661

greenteQ Funk Externer Empfänger

Externer Empfänger, einfache Funklösung für vorhandene Standardantriebe, beliebt bei Umrüstung. Lieferung inkl. Bedienungsanleitung



Schutzart	VBH Artikel-Nr.
IP 44	217 271 6663

Universallager-Metall

Universallager-Metall für Mini-Motoren mit 40er Welle. Einsetzbar bei mechanischen und Funk-Antrieben bis 10 Nm.

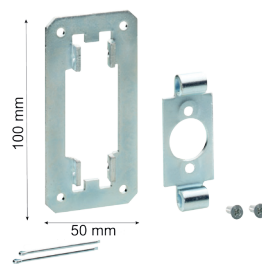

Farbe	VBH Artikel-Nr.
grau	217 271 9972

Blendkastenlager-PVC

Blendkastenlager-PVC für Mini-Motoren mit 40er Welle sowie Micro- und Ultra-Motoren mit 60er Welle. Einsetzbar bei mechanischen, elektronischen und Funk-Antrieben bis 20 Nm zur problemlosen Montage im Vorbauelement ohne Schrauben.



Farbe	VBH Artikel-Nr.
schwarz	217 271 9973

greenteQ ROLLADENMOTOREN

Zubehör für Funk-Rolladenmotoren

Abrolllager-Metall/PVC

Abrolllager-Metall/PVC für Mini-Motoren mit 40er Welle sowie Micro-, Ultra- und Mega-Motoren mit 60er Welle. Einsetzbar bei mechanischen, elektronischen und Funk-Antrieben bis 40 Nm zur problemlosen Montage im Fertiggasten mit Abrollfunktion.

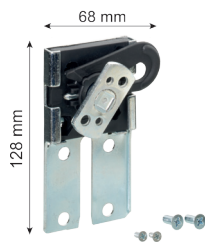

Farbe	VBH Artikel-Nr.
grau/schwarz	217 271 9974

Motorlager 10x10 für 40 mm Welle

Motorlager 10x10mm mit Vierkant für Mini-Motoren mit 40er Welle. Einsetzbar bei mechanischen und Funk-Antrieben bis 10 Nm.

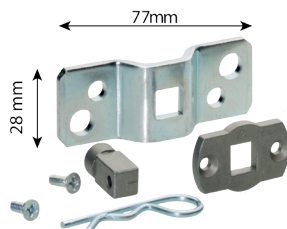

Farbe	VBH Artikel-Nr.
grau	217 271 9988

Adaptersatz für 70 mm Achtkantwelle

Adaptersatz 70mm Achtkant für Micro-, Ultra- und Mega-Motoren. Einsetzbar bei mechanischen, elektronischen und Funk-Antrieben, passend für eine 70 mm Achtkantwelle.



Farbe	VBH Artikel-Nr.
schwarz	217 274 7197

Schnellmontagelager-PVC

Universallager-Metall/PVC für Mini-Motoren mit 40er Welle sowie Micro- und Ultra-Motoren mit 60er Welle. Einsetzbar bei mechanischen, elektronischen und Funk-Antrieben bis 20 Nm zur problemlosen Montage im Aufsatzkasten/Blendkasten, passend auch für VEKA.

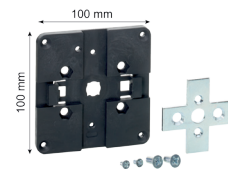

Farbe	VBH Artikel-Nr.
schwarz/grau	217 271 / 9975

Motorlager 10x10 für 60 mm Welle

Motorlager 10x10mm mit Vierkant für Micro- und Ultra-Motoren mit 60er Welle. Einsetzbar bei mechanischen, elektronischen und Funk-Antrieben bis 20 Nm.

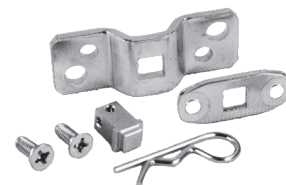

Farbe	VBH Artikel-Nr.
grau	217 271 9986

Adaptersatz für 50 mm Achtkantwelle

Adaptersatz 50mm Achtkant für Micro-, Ultra- und Mega-Motoren. Einsetzbar bei mechanischen, elektronischen und Funk-Antrieben, passend für eine 50 mm Achtkantwelle.



Farbe	VBH Artikel-Nr.
schwarz	217 274 7196

greenteQ Universal-Einstellkabel

greenteQ Einstellhilfskabel mit Folientastatur für mechanische, elektronische und Funk-Antrieben. Zuleitung 3 m mit Schuko-winkelstecker. Ableitung 0,75 m mit Wago Einzelklemmen. Lieferung inkl. Bedienungsanleitung.



Schutzart	VBH Artikel-Nr.
IP 20	217 271 8804

Lined area for notes or drawings.



VBH Vertriebsstandorte

10247 Berlin

Eldenaer Straße 35
Telefon: 0 30 / 53 14 71-0
Telefax: 0 30 / 53 14 71-220
E-Mail: berlin@vbh.de

48432 Rheine

Niemannstraße 9
Telefon: 0 59 71 / 7 94-0
Telefax: 0 59 71 / 7 94-44
E-Mail: rheine@vbh.de

87437 Kempten

Benzstraße 8
Telefon: 08 31 / 70 40-0
Telefax: 08 31 / 70 40-141
E-Mail: kempten@vbh.de

22113 Hamburg

Amandus-Stubbe-Straße 10
Telefon: 0 40 / 21 11 09-0
Telefax: 0 40 / 21 11 09-60
E-Mail: hamburg@vbh.de

50996 Köln-Rodenkirchen

Wankelstraße 20
Telefon: 0 22 36 / 6 05-0
Telefax: 0 22 36 / 6 05-200
E-Mail: koeln@vbh.de

92690 Pressath

Eschenbacher Straße 8
Telefon: 0 96 44 / 6 81-0
Telefax: 0 96 44 / 6 81-10
E-Mail: pressath@vbh.de

33181 Bad Wünnenberg

Graf-Zeppelin-Straße 14
Telefon: 0 29 57 / 66 69-0
Telefax: 0 29 57 / 66 69-40
E-Mail: paderborn@vbh.de

68766 Hockenheim-Talhaus

Ludwigshafener Straße 8 - 10
Telefon: 0 62 05 / 2 05-0
Telefax: 0 62 05 / 2 05-122
E-Mail: hockenheim@vbh.de

93057 Regensburg-Haslbach

Weidener Straße 10
Telefon: 09 41 / 64 06-0
Telefax: 09 41 / 64 06-50
E-Mail: regensburg@vbh.de

35633 Lahnau

Am Römerlager 4
Telefon: 0 64 41 / 6 71 44-0
Telefax: 0 64 41 / 6 71 44-52
E-Mail: wetzlar@vbh.de

70825 Korntal-Münchingen

Siemensstraße 38
Telefon: 0 71 50 / 15-0
Telefax: 0 71 50 / 15-315
E-Mail: korntal-muenchingen@vbh.de

97076 Würzburg

Gattinger Straße 7
Telefon: 09 31 / 20 96-0
Telefax: 09 31 / 20 96-146
E-Mail: wuerzburg@vbh.de

45659 Recklinghausen

Am Stadion 117
Telefon: 0 23 61 / 48 01-0
Telefax: 0 23 61 / 48 01-110
E-Mail: recklinghausen@vbh.de

84503 Altötting

Oskar-von-Miller-Straße 6
Telefon: 0 86 71 / 50 61-0
Telefax: 0 86 71 / 50 61-27
E-Mail: altoetting@vbh.de

99092 Erfurt

St. Christophorus-Straße 5
Telefon: 03 61 / 77 70-270
Telefax: 03 61 / 77 70-276
E-Mail: erfurt@vbh.de



Besuchen Sie uns
auf Facebook: VBHDE

Besuchen Sie unsere
Homepage: www.vbh.de





www.vbh24.de

DAS B2B-KUNDENPORTAL VON VBH

Fenster – Türen – Montage

Zur Herstellung und zum Einbau von Fenstern und Türen bietet vbh24 ein bedarfsgerechtes Sortiment aus den Produktbereichen Fenster- und Türtechnik, Montage und Produktion, Werkzeug, Maschinen, Elektrotechnik sowie Betriebs- und Lagerausstattung: Über 150.000 Artikel stehen dafür zur Auswahl. Aber nicht nur die Vielzahl an Artikeln ist bemerkenswert. Bedienung und Funktionalität, sowie weitere Menüpunkte, wie die Auftragsverfolgung, das Katalogforum oder die Schnellerfassung, machen vbh24 zu einem der modernsten B2B-Kundenportale im Fenster- und Türbereich und setzen neue Maßstäbe im professionellen Online-Handel.

Überzeugen Sie sich selbst!

VBH – Die Expertenmarke für Fenster- und Türbeschläge

VBH Deutschland GmbH • 70825 Korntal-Münchingen • Telefon 07150 15-0 • www.vbh24.de

